

Guía rápida de instalación

(Para Windows y Mac OS)

Cámara IP de interior



Modelo: FI8910W
Color: Negro o blanco



Modelo: FI8918W
Color: Negro o blanco



Modelo: FI8907W
Color: Negro o blanco



Modelo: FI8909W
Color: Negro o blanco



Modelo: FI8916W
Color: Negro o blanco

Contenido de la caja



Cámara IP



Adaptador

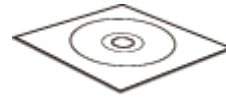

CD con información y programas



Cable Ethernet



Soporte para montaje (salvo F18919) Antena Wi-Fi



Guía rápida de instalación



Tarjeta de garantía

1 Hardware Introducción

- Descripción física

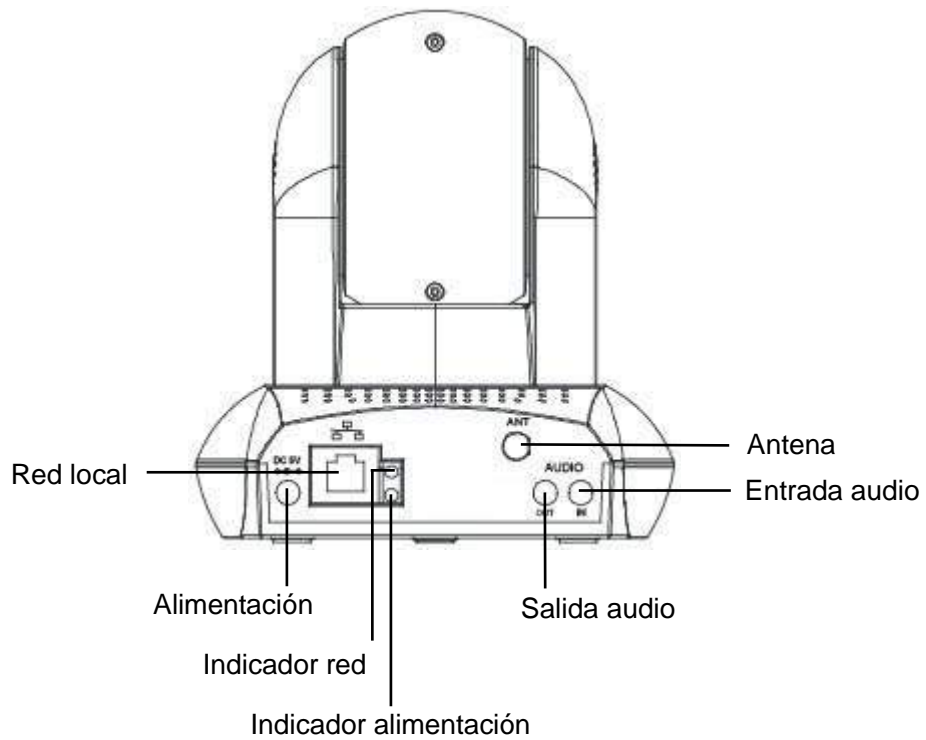
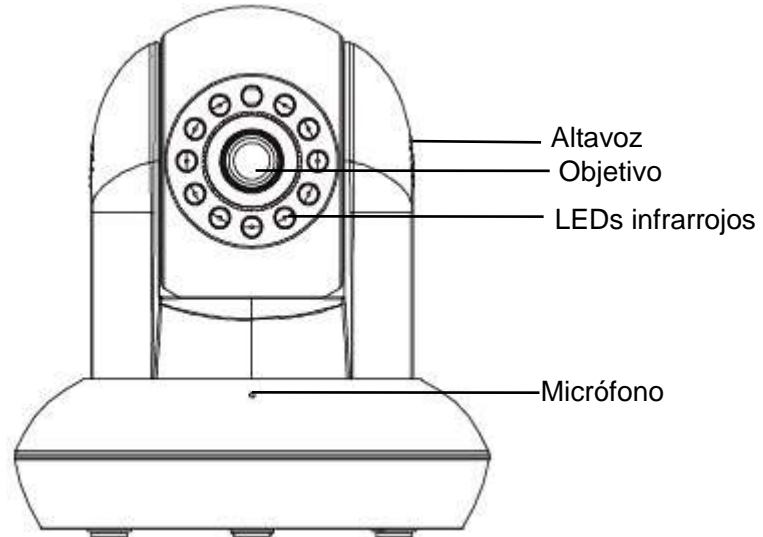



Tabla comparativa			
Modelo	Giro robotizado	Antena	PoE
FI8910W	√	√	×
FI8918W	√	√	×
FI8916W	√	√	×
FI8907W	×	√	×
FI8909W	×	√	×
FI8910E	√	×	√
FI8918E	√	×	√

● Hardware: Conexiones

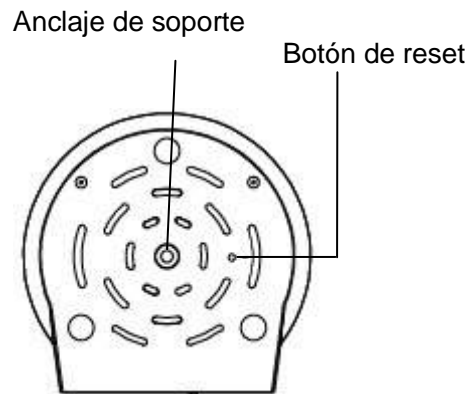
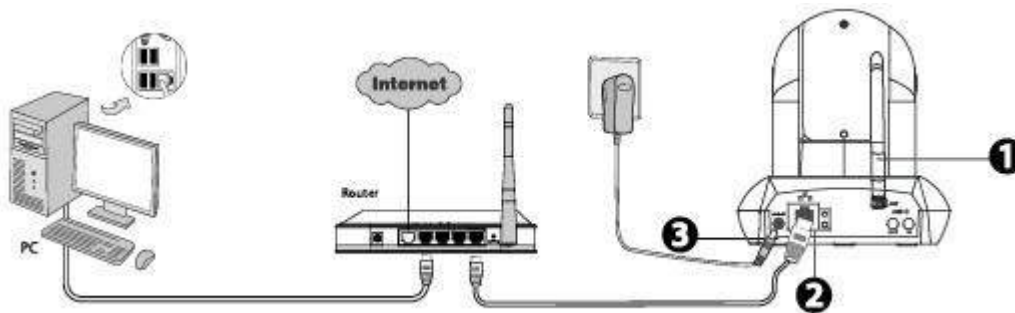

1. Monte la antena y orientela verticalmente. (Sólo para los dispositivos con antena externa).
2. Conecte la cámara a la red LAN (Router o conmutador) usando el cable Ethernet.
3. Enchufe el adaptador de alimentación a la cámara.

2 Instalación del software

1. Inserte el CD en la bandeja de su ordenador.
2. Acceda a la carpeta “Windows” o “Mac OS”. Copie el fichero “IP camera tool” y péguelo en el escritorio de su ordenador.



Icono para Windows



Icono para Mac OS

Nota:

Si su ordenador no tiene bandeja para CD, siempre podrá descargar gratuitamente “IP camera tool” desde nuestra web.

3 Acceso a la cámara

1. Habilite la función DHCP de su router (Suele estar habilitada por defecto), ejecute el programa “IP Camera Tool”. Mostrará la dirección IP local de su cámara en su red LAN (Red de área local, Local Area Network).

Una captura de pantalla del programa IP Camera Tool. El título de la ventana es 'IP Camera Tool'. El contenido principal es una tabla con cuatro columnas: 'Camera name', 'IP Address', 'Device ID' y 'Device type'. La tabla muestra una única fila con los datos: 'Anonymous', 'Http://192.168.11.211:1299', '00626E479527' y un ícono de cámara.

Camera name	IP Address	Device ID	Device type
Anonymous	Http://192.168.11.211:1299	00626E479527	

2. Haga doble click en dicha IP; su navegador de internet mostrará la pantalla de acceso de su cámara.



Originalmente el usuario es *admin* y no tiene contraseña

Nota:

Hay tres modos de acceso inicial. Eleja el modo correspondiente al navegador o dispositivo que esté usando para acceder.

Language English

FOSCAM
www.foscam.com

ActiveX Mode	→	Si accede con Internet Explorer
Server Push Mode	→	Si usa Firefox, Google Chrome, Safari.
Mobile Phone	→	Si está accediendo con un móvil.

Note:
Please note that there are three login methods: for IE browser, please choose ActiveX mode; for Safari, Firefox, Google Chrome, please choose Server Push mode; for mobile phone, please choose the third mode.

3. Tomando Microsoft Internet Explorer como ejemplo. Cuando acceda por primera vez deberá descargar e instalar el complemento ActiveX.

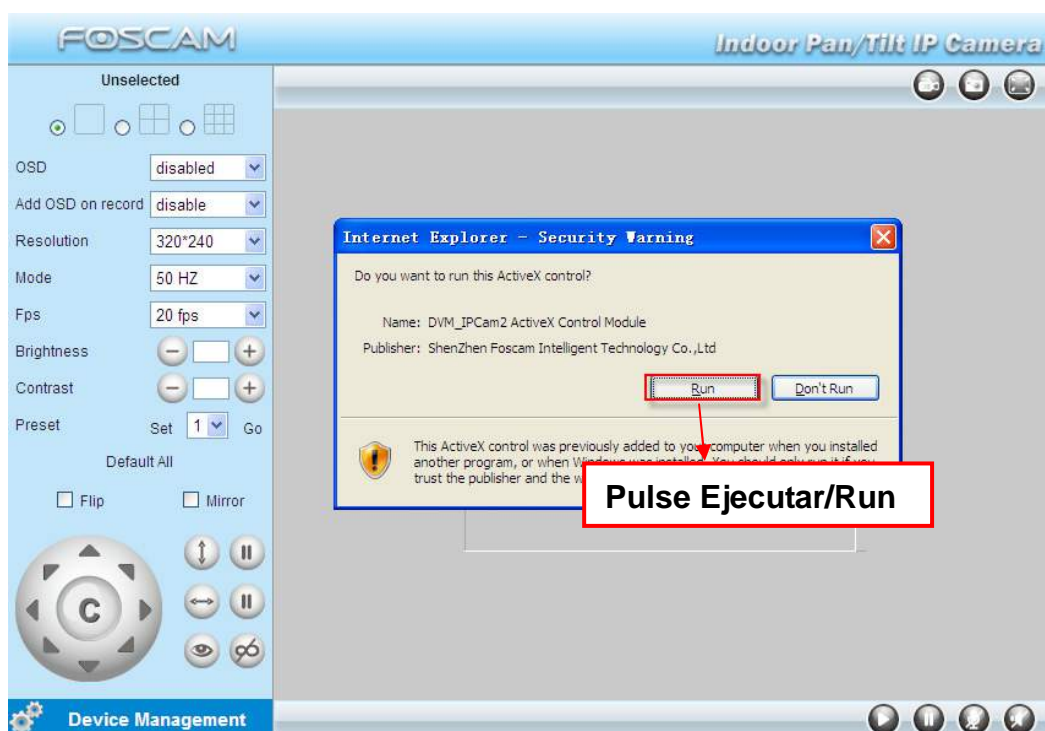
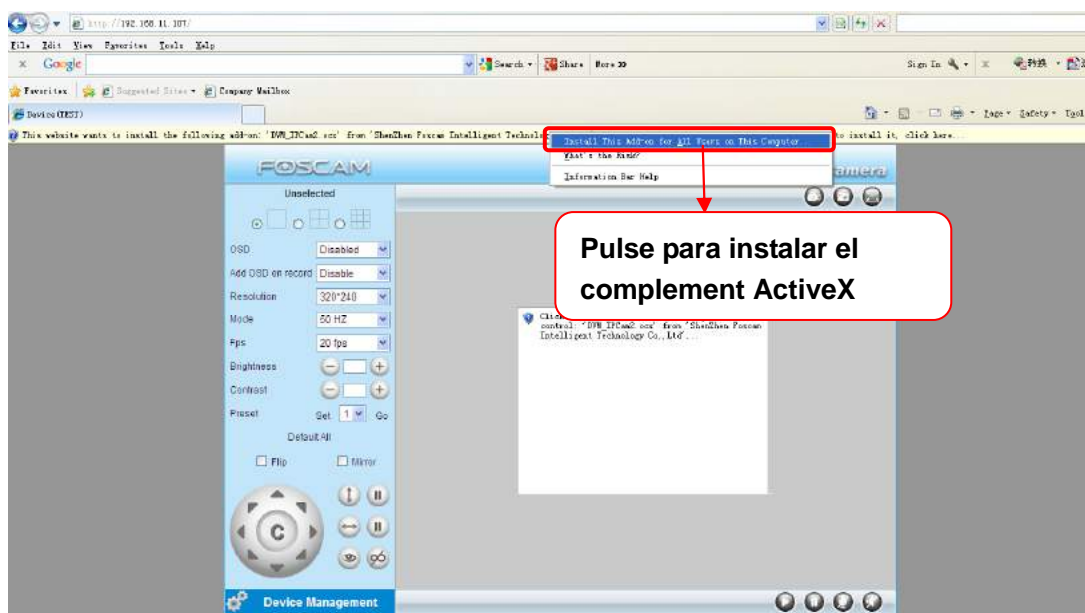

4. Pulse el botón Ejecutar, y vuelva a acceder a la cámara: Ud. verá en la interfaz el vídeo en directo.

4 Seguridad

Le recomendamos encarecidamente que, tras acceder por primera vez, establezca una contraseña.

Para hacerlo, pulse “**Configuración / Device Management**” en la parte inferior izquierda, y luego, vaya a “**Usuarios / Users Settings**” en la parte izquierda de la pantalla.

Aquí puede cambiar el nombre de **usuario** y la **contraseña** para evitar que algún intruso acceda a su cámara. El nombre de usuario por defecto es *admin* (con la contraseña vacía).

Nota:

1. En caso de que olvide su usuario o contraseña, puede mantener pulsado el botón de reset de la cámara (Situado en su base) usando un alfiler o similar durante 5 segundos. Esto reseteará la cámara a sus valores de fábrica.
2. Si desea acceder a su cámara conectada por WiFi, o a través de Internet, por favor, continúe la configuración siguiendo los pasos citados a continuación sobre Conexión WiFi y Acceso Remoto.

5 Conexión WiFi

1. Acceda a “**Configuración / Device Management**” > “**WiFi / Wireless LAN Settings**”.
2. Marque “**Activar WiFi / Using Wireless LAN**” en la página “**WiFi / Wireless LAN Settings**”.
3. Pulse el botón **Escanear/Scan** y la cámara detectará todas las redes WiFi cercanas, entre ellas, aparecerá la de su router.
4. Pulse el nombre de la red de su router en la lista de **Redes WiFi detectadas / Wireless Network list**, y se rellenará la información correspondiente (SSID y cifrado) en sus casillas automáticamente.

5. Sólo necesitará rellenar la Clave compartida / Share Key. Asegúrese de que **SSID**, **Cifrado** y **Clave compartida** tienen los valores correctos para su WiFi.

Pulse en la red de su router, y se rellenará SSID y cifrado en sus casillas

Escriba la Clave de WiFi de su router.

6. Pulse el botón **Aceptar/Submit** tras rellenar los datos: La cámara se reiniciará. Tras completar el proceso de arranque, espere 10 segundos y desconecte el cable Ethernet.

6 Acceso remoto

Si necesita acceder a su cámara desde fuera de su red local, necesitará configurar algunos ajustes en su router. Por favor, siga los pasos correspondientes:

1. Ejecute IP Camera Tool, y asigne una dirección IP local a su cámara.

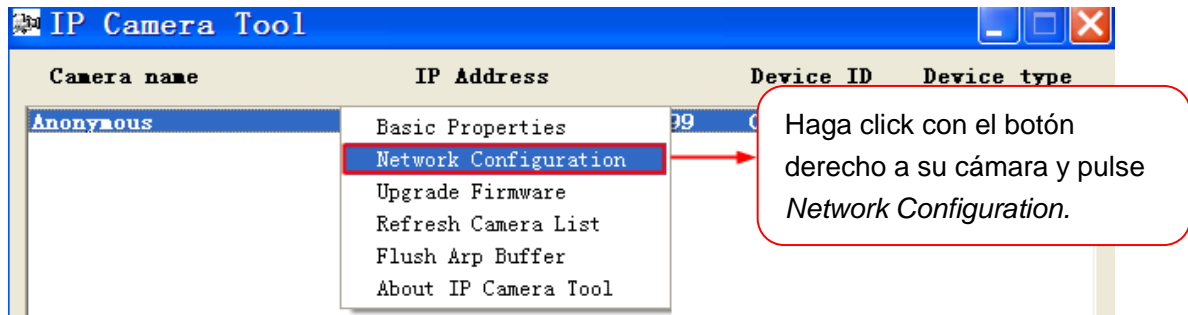

2. Escriba el nombre de **Usuario/User** y la **Contraseña/Password** del usuario administrador (Normalmente: *admin*, sin contraseña), y pulse el botón "OK" para aplicar los cambios. La cámara se reiniciará.

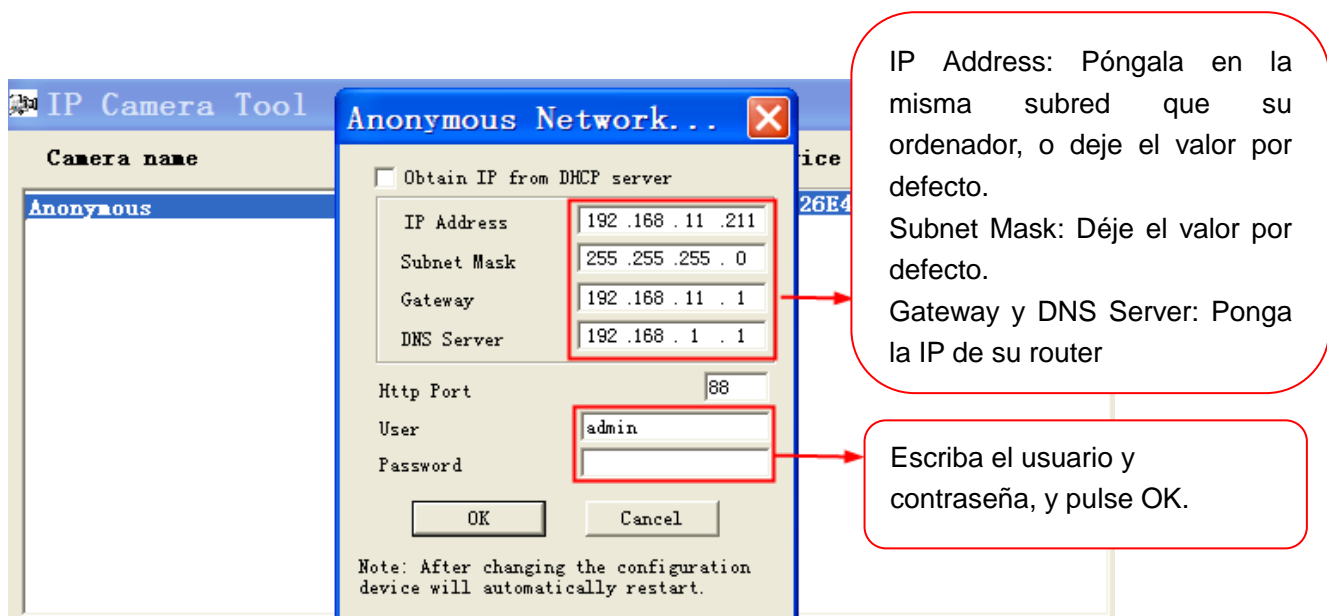

3. Habilite UPnP y DDNS en la configuración de la cámara. Le recomendamos usar el DDNS Foscam que viene de fábrica por defecto, pero si desea usar otro DDNS, por favor, consulte el manual de usuario para más referencias

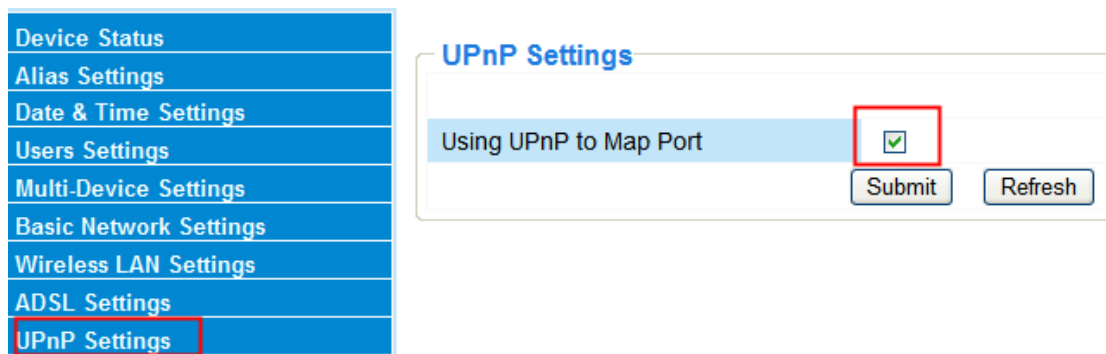

Device Status
Alias Settings
Date & Time Settings
Users Settings
Multi-Device Settings
Basic Network Settings
Wireless LAN Settings
ADSL Settings
UPnP Settings
DDNS Service Settings
Mail Service Settings
MSN Settings
FTP Service Settings

DDNS Service Settings

Manufacturer's DDNS

Enable

Manufacturer's Domain

Third Party DDNS

DDNS Service

4. Configure en su router la apertura de puertos (HTTP) (port forwarding). En este apartado, usaremos un router WiFi de marca TP-LINK como ejemplo. Lo primero, iremos a **“Forwarding -Virtual Servers”**. En otras marcas, por favor, consulte el manual de su router.

Device Status
Alias Settings
Date & Time Settings
Users Settings
Multi-Device Settings
Basic Network Settings
Wireless LAN Settings
ADSL Settings
UPnP Settings
DDNS Service Settings
Mail Service Settings
MSN Settings

Basic Network Settings

Obtain IP from DHCP Server

IP Address

Subnet Mask

Gateway

DNS Server

HTTP Port

Puede ver el Puerto de su cámara aquí.
Si desea acceder remotamente a varias cámaras de la misma red, deberá cambiar el Puerto HTTP de cada una.

Status
Quick Setup
QSS
Network
Wireless
DHCP
Forwarding
- Virtual Servers
- Port Triggering
- DMZ

Virtual Servers

ID	Service Port	Internal Port	IP Address	Protocol	Status	Modify
<input type="button" value="Add New..."/> <input type="button" value="Enable All"/> <input type="button" value="Disable All"/> <input type="button" value="Delete All"/>						
<input type="button" value="Previous"/> <input type="button" value="Next"/>						

Pulse **Add New**

Add or Modify a Virtual Server Entry

Service Port: (XX-XX or XX)

Internal Port: (XX, Only valid for single Service Port or leave a blank)

IP Address:

Protocol: ALL

Status: Enabled

Common Service Port: -Select One-

Virtual Servers

ID	Service Port	Internal Port	IP Address	Protocol	Status	Modify
1	88	88	192.168.11.211	ALL	Enabled	Modify Delete

3. Ahora Ud. podrá acceder a su cámara IP con `http://nombre-de-dominio:puerto-http` desde Internet.

7 Acceder usando un móvil o tableta

Si desea acceder a su cámara con un teléfono móvil o tableta, puede buscar Foscam Viewer en Google Play para el caso de dispositivos Android o Foscam IP Cam en la tienda de aplicaciones APP Store para dispositivos iOS (iPhone, iPad).

Para más detalles, consulte el manual de usuario para Android o iOS del CD.

8 Soporte Técnico

Si Ud. tiene problemas con su cámara IP Foscam, por favor, contacte con el vendedor Foscam que se la proporcionó, o puede enviar un e-mail al equipo de soporte técnico central de Foscam: tech@foscam.com.

Le agradecemos de antemano sus valiosos comentarios y sugerencias para

mejorar los productos Foscam



ShenZhen Foscam Intelligent Technology Co., Ltd

www.foscam.com